

**מכרז לרכישת מחסום "זרוע"**

הוועד המקומי בית שררים מעוניין למכור מחסום "זרוע" בהליך של מכרז "לכל המרבה במחיר".

בתאריך 05.05.2020 הותקן מחסום זמני בשער הכניסה בבית שררים (להלן: "המוצר").  
בתאריך 27.05.2020 המחסום הזמני פורק והותקן במקומו שער קבוע.

- מצורף מפרט המחסום הנדון מטעם חברת "קשת מערכות" אשר סיפקה את המוצר.

**תנאי המכרז:**

1. המכרז מיועד לכלל תושבי מושב בית שררים
2. הסכום המוצע לא יפחת מ-6,000 ₪.
3. על המציע/ה לצרף להצעתו/ה:
  - 3.1. מכתב בקשה להשתתפות במכרז במעטפה חתומה ולהגישה למזכירות מושב בית שררים בימים ובשעות הפעילות הרגילים.

**תום מועד המכרז:** ביום 15.06.2020 בשעה 11:00.  
הודעה על הזכייה תימסר בתאריך 15.06.2020 להצעה הזוכה.

**מכתב הצעה להשתתפות במכרז**

תאריך: \_\_\_\_/\_\_\_\_/\_\_\_\_

לכבוד:  
**מזכירות מושב בית שררים**

**הנדון: הצעה לרכישת שער "מחסום"**

1. אני, \_\_\_\_\_, אשר כתובתי במושב בית שררים, מעוניין/ת לרכוש את המוצר הנדון.
2. ידוע לי כי המוצר נמכר AS IS ולא תחול עליו אחריות יצרן או מתקין.
3. ידוע לי כי עליי לספק כרטיס SIM וכי כרטיס SIM לא יסופק עם המערכת/המוצר.
4. ידוע לי כי עלות התקנת המוצר תחול עליי בלבד ולא יהיה קשר עם הוועד המקומי בית שררים או מי מטעמו, למעט תיאום העברת המוצר להתקנה.
5. הצעתי לרכישת השער היא בגובה של \_\_\_\_\_ ₪ (ובמילים): \_\_\_\_\_ ₪.

זהו שמי וזוהי חתימתי:

## מפרט מחסום קל דגם GIOTTO

### תיאור המחסום:

מחסום זרוע קל הינו מערכת המורכבת מגוף מתכת המקובע לקרקע הכולל מנוע ולוח פיקוד וזרוע מאלומיניום עגול בקוטר 70 מ"מ באורך עד 6.0 מ' (ברוטו), הזרוע עולה ויורדת עפ"י שליטת המזמין, המחסום הוא אמצעי למניעת כניסת רכבים שלא מאושרים ואינו מהווה פתרון של אבטחה ו/או חסימה מסיבית של המעבר.

**המחסום מיועד לכלי רכב בלבד! מעבר הולכי רגל אסור מבחינה בטיחותית!!**

### למחסום תו תקן של מכון התקנים הישראלי

**נדגיש:** רמת הבטיחות, המושגת באמצעות שילוב אמצעים אקטיביים ו/או נהלי הפעלה, בהתאם לבחירתכם והחלטתכם היא הדבר החשוב ביותר.

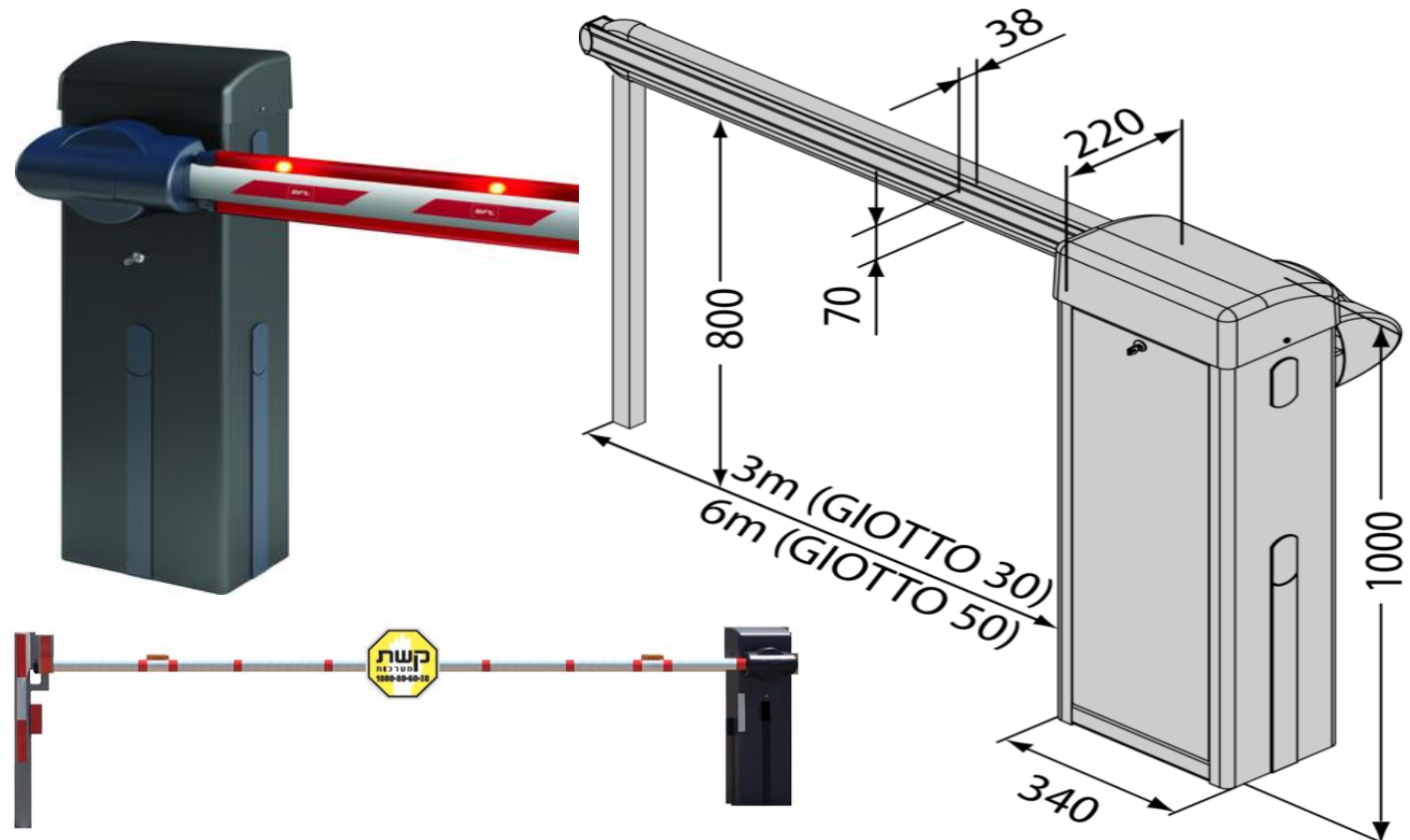

תמונות להמחשה בלבד

### אופציות מערכות שליטה ובקרה:

1. שלט רחוק.
2. מודם סלולארי לפתיחה באמצעות טלפון.
3. גלאי כביש - המפעיל חייב להיות בקשר עין מתמיד עם המחסום, אי לכך ברכישת מודם סלולארי מומלץ להתקין גלאי על מנת לוודא הפעלה בטוחה של המחסום.

#### המשך:

4. מערכת RFID פתיחה ע"י גלי רדיו, מדבקה ע"י רכבים מאושרים.
5. מערכת LPR פתיחה ע"י זיהוי מספר הרכב.

#### ביסוס המחסום מבוצע ע"י החברה, באחריות המזמין:

- לוודא שאין מערכות תת קרקעיות באזור החפירה.
- כל פגיעה במערכת תת קרקעית באחריות מזמין.
- ליווי בזמן חפירת היסוד.

#### הכנת חשמל ומתח נמוך, באחריות המזמין:

- חשמל: לספק נקודת חשמל בתאום המיקום מול החברה (מתחת לגוף המחסום) מפרט: כבל NYY + חד פאזי 3\*2.5 במעגל נפרד + מפסק 16A\*1.
- תשתית למערכת בטיחות (עיניים פוטואלקטריות) שרוול + חוט משיכה בקוטר מינימום 20 מ"מ בין אזור המחסום לקצה השני של המעבר.
- אחריות: 12 חודשים לא כולל פגיעות מכניות ונזקי טבע.
- קריאת שירות: עד 48 שעות עבודה מזמן הקריאה.
- זמן אספקה: עד 21 ימי עבודה.

#### \*\*\* הערה חשובה \*\*\*

**הרמת זרוע המחסום בכוח ללא העברה למצב ידני תגרום נזק לגיר המחסום שאינו במסגרת האחריות!**

בברכה

קשת מערכות שערים מקבוצת **גורן** בע"מ